

CARATTERISTICHE STANDARD

- Struttura in legno e multistrato, molleggio seduta con cinghie elastiche.
- Profondità seduta 64 cm.
- Altezza seduta 41 cm.
- Larghezza braccio 36 cm.
- Braccio apribile, interno 86 x H 32 x 23 cm.
- Cuscini seduta in poliuretano con materassina in piuma.
- Cuscini schienali in poliuretano con materassina in piuma.
- Piedi in legno altezza 8 cm.
- Inserimento letto non possibile
- Cucitura speciale CUC 508 "Punto cavallo".

STANDARD FEATURES

- Hard wood frame, seat suspensions in reinforced elastic webbing.
- Seat depth 64 cm - 25".
- Seat height 41 cm - 16".
- Armrest width 36 cm - 14".
- Arm can be opened, inner dimensions 34" x H 13" x 9".
- Seat cushions in polyurethane covered with feather.
- Back cushions in polyurethane covered with feather.
- Wood legs height 8 cm - 3".
- Folding bed not available.
- Special stitching CUC 508 "Punto cavallo".

IMOUSINE

Scheda tecnica – Technical sheet

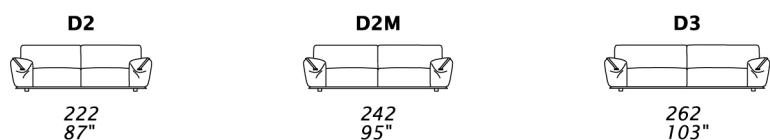

X tutti gli elementi del gruppo X hanno lo stesso modulo di seduta – all items in group X have the same seat width

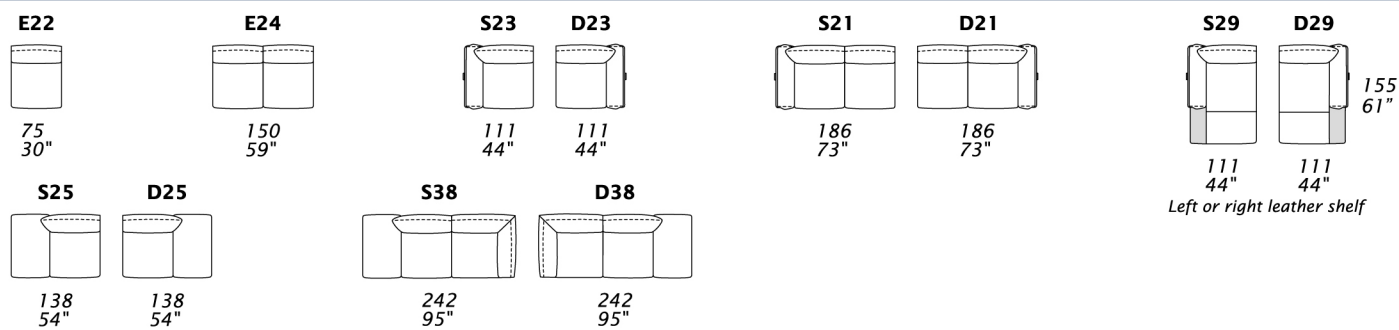

Y tutti gli elementi del gruppo Y hanno lo stesso modulo di seduta – all items in group Y have the same seat width

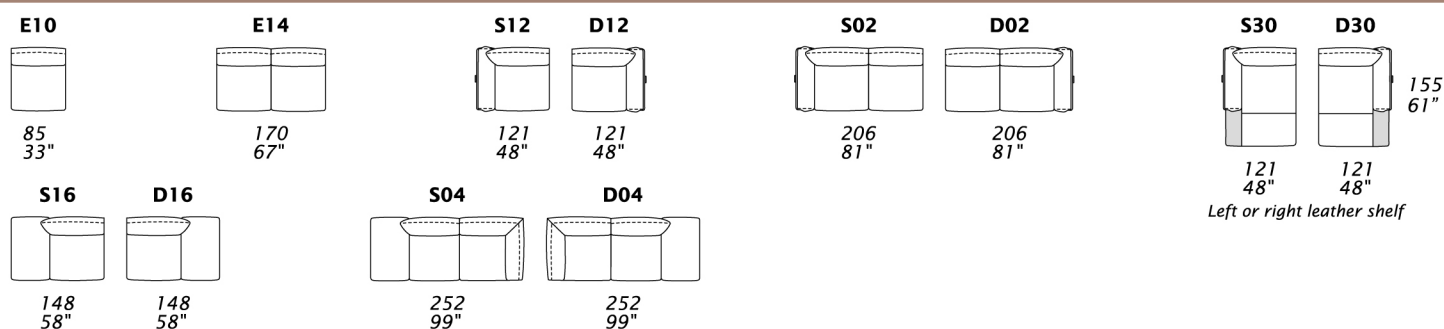

J tutti gli elementi del gruppo J hanno lo stesso modulo di seduta – all items in group J have the same seat width

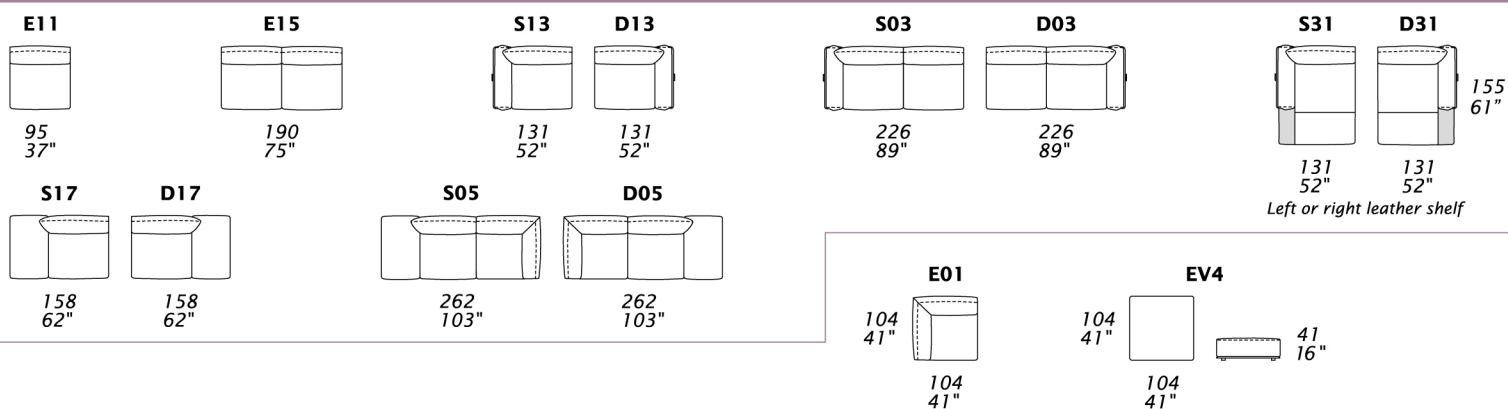

NOTE

- Dimensioni: la prima cifra indica i centimetri, la seconda cifra indica i pollici.
- Utilizzando elementi di famiglie diverse (X - Y - J) si avranno composizioni con sedute di larghezza diverse tra di loro.
- L'elemento E01 può essere utilizzato indifferentemente con i gruppi X - Y - J.
- Cuscini decorativi in diverse dimensioni e finiture vedi listino accessori.

NOTES

- Dimensions: the first figure shows sizes in centimeters, the second in inches.
- Mixing above groups (X - Y - J) will create sectionals with different seat widths.
- Corner piece E01 is an odd piece and can be used with all above groups X - Y - J.
- For pillows please check accessories price list.